

PRODUKTDATENBLATT

LN INDV Suspension Kit

LINEAR IndiviLED SUSPENSION KIT | Abhängeset



PRODUKTVORTEILE

- Komplettes Abhängeset für einfache und schnelle Montage einer Leuchte
- Stahlseillänge anpassbar dank Schnellspannerklemme

PRODUKTEIGENSCHAFTEN

- Komplettes Abhängeset (Anschlussdose, 2 Steckverbindung, Abhängestahlseile und transparentes Kabel)
- Schraublose Steckverbindung für eine schnelle und einfache elektrische Verbindung
- Anpassbare Stahlseile, maximale Länge jeweils: 1.5 m
- Anschlussdose in Leuchtenfarbe aus pulverbeschichtetem Stahl, mit schraubenloser Steckklemme



TECHNISCHE DATEN

Abmessungen & Gewicht

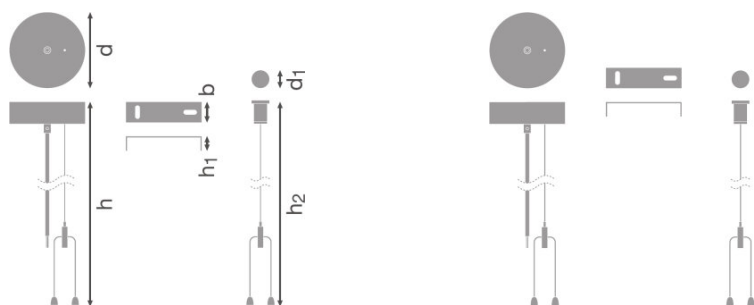

Durchmesser	100,0 mm
Höhe	25,0 mm
Produktgewicht	336,00 g
Kabellänge	1610 mm

Farben & Materialien

Gehäusematerial	Stahl
Gehäusefarbe	Weiß
Produktfarbe	Weiß

Zusätzliche Produktdaten

Montageart	Anbau
Anmerkung zum Produkt	Available from July 2018

VERPACKUNGSINFORMATIONEN

Produkt-Code	Produkt-Bezeichnung	Verpackungseinheit (Stück pro Einheit)	Abmessungen (Länge x Breite x Höhe)	Volumen	Gewicht brutto
4058075133280	LN INDV Suspension Kit	Versandschachtel 4	260 mm x 120 mm x 120 mm	3.74 dm ³	1549,00 g

Die genannten Produktnummern beschreiben die kleinste bestellbare Mengeneinheit. Eine Versandeinheit kann mehrere Einzelprodukte beinhalten. Als Bestellmenge verwenden Sie bitte das Ein- oder Mehrfache einer Versandeinheit.

HAFTUNGSAUSSCHLUSS

Änderungen und Irrtümer vorbehalten. Vergewissern Sie sich, dass Sie immer den neuesten Stand verwenden.